



Lectoescritura 4

Cuaderno de actividades

1.º grado

Español

1.º grado

Lectoescritura 4

Cuaderno de actividades

ISBN 979-8-88576-054-6

© 2015 The Core Knowledge Foundation and its licensors
www.coreknowledge.org

Translated, revised, and additional material
© 2022 Amplify Education, Inc. and its licensors
www.amplify.com

All Rights Reserved.

Core Knowledge Language Arts and CKLA are
trademarks of the Core Knowledge Foundation.

Trademarks and trade names are shown in this book
strictly for illustrative and educational purposes and
are the property of their respective owners. References
herein should not be regarded as affecting the validity of
said trademarks and trade names.

Printed in the USA
01 LSC 2022

Lectoescritura 4

Cuaderno de actividades

Este cuaderno contiene páginas con actividades que acompañan muchas de las lecciones de la Guía del maestro. Las páginas están organizadas y numeradas de acuerdo con el número de la lección y el orden en el que aparecen dentro de ella.

Por ejemplo, si hay dos páginas de actividades para la Lección 2, la primera estará numerada 2.1 y la segunda, 2.2. Las instrucciones al pie de página las deben leer los maestros o maestras, o los adultos que los asistan con las tareas en casa, porque no son decodificables. El Cuaderno de actividades es un componente del estudiante, lo que significa que cada estudiante debe tener una copia.

Nombre: _____

Fecha: _____

1.1

Página de actividades

“Vamos a volar”

1. ¿Qué hay en el cartel?
 - A. una oruga
 - B. dos animales
 - C. muchos insectos

2. La oruga se convierte en...
 - A. un ave.
 - B. una paloma.
 - C. una mariposa.

Instrucciones: Pida a los estudiantes que respondan las preguntas tomando en cuenta el contenido del capítulo. Dígalos que dibujen un hecho del capítulo que les haya gustado y que escriban un pie para su dibujo.

3. Dibuja un hecho del capítulo.



Nombre: _____

Fecha: _____

1.2

Para llevar a casa

Estimada familia:

El estudiante trabajó las siguientes palabras en la escuela. Anímelo a leer en voz alta y lentamente las palabras de la primera caja, sílaba por sílaba; después, practique con él su pronunciación leyendo las palabras de la segunda caja a un ritmo natural.

1. ma-ri-po-sa

4. pri-ma-ve-ra

2. ve-re-mos

5. gi-ra-sol

3. en-can-tan

6. o-ru-ga

1. mariposa

4. primavera

2. veremos

5. girasol

3. encantan

6. oruga

Nombre: _____

Fecha: _____

2.1

Página de actividades

“Una oruga”

1. ¿Qué quiere encontrar Alma en su jardín?
 - A. una mariposa
 - B. una oruga
 - C. un perro

2. ¿Dónde buscan Alma y su mamá a la oruga?
 - A. en el jardín
 - B. en un bosque
 - C. en su casa

Instrucciones: Pida a los estudiantes que respondan las preguntas tomando en cuenta el contenido del capítulo “Una oruga”.

3. ¿Dónde encuentra Alma su oruga?

A. en el árbol grande

B. en la escuela

C. en el pasto

4. ¿Qué le dice la oruga a Alma?

A. ¡Aquí estoy!

B. ¡Llévame contigo!

C. ¡Hola Alma!

5. ¿Cómo se llama la oruga?

A. Lili

B. Alma

C. Laila

Nombre: _____

Fecha: _____

3.1

Para llevar a casa

Estimada familia:

Este es un capítulo del libro *Mi amiga la oruga* que el estudiante leyó en la escuela. Anímelo a que le lea el capítulo a usted y coméntenlo juntos.

“Una oruga”

A Alma le gustan las orugas de mariposa.

Una mañana, sale con su mamá al jardín.

Van a buscar una oruga para que Alma la vea.

Alma y su mamá caminan por el jardín.

De pronto, Alma corre feliz hasta un árbol grande.

—¡Creo que aquí encontraré orugas! —dice Alma.

Alma ve muchas mariposas en el árbol.

—Son como las mariposas que van volando hacia el sur —dice Alma.

—Sí, parecen mariposas monarca

—dice Mamá. Alma también ve muchas orugas. Busca orugas entre las ramas.

Alma escucha una voz que dice:

—¡Hola Alma!

Alma mira de dónde viene esa voz.

¡Es la voz de una pequeña oruga!

Solo ella la escucha.

—Mamá, ¡mira esta oruga! La llamaré Lili

—dice Alma.

—Lili es linda —dice Mamá. Alma está feliz.

Nombre: _____

Fecha: _____

4.1

Página de actividades

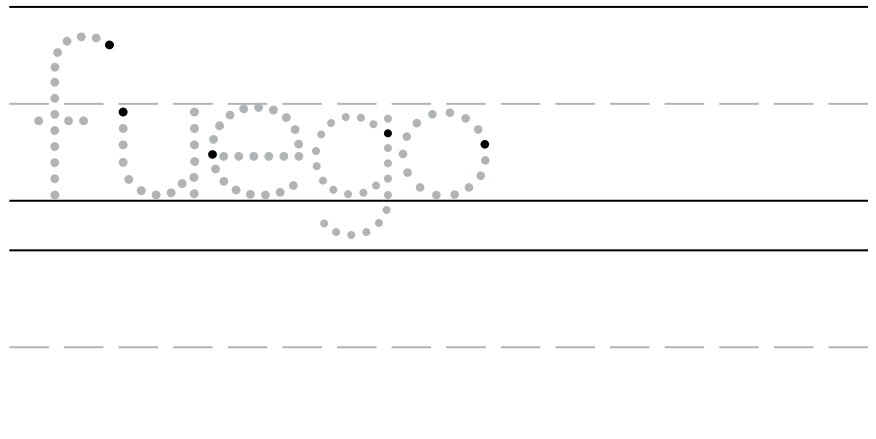
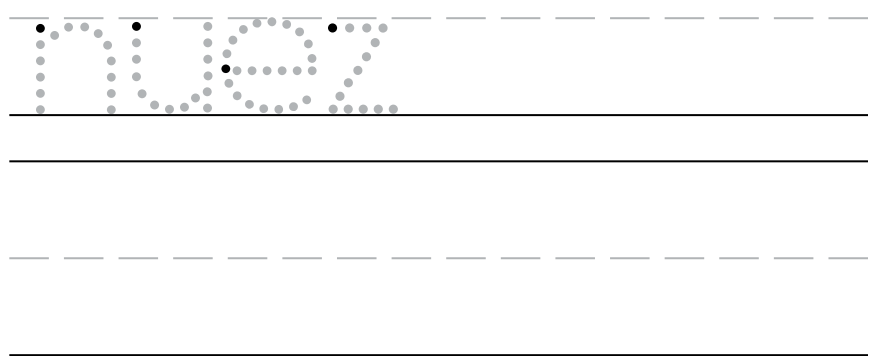
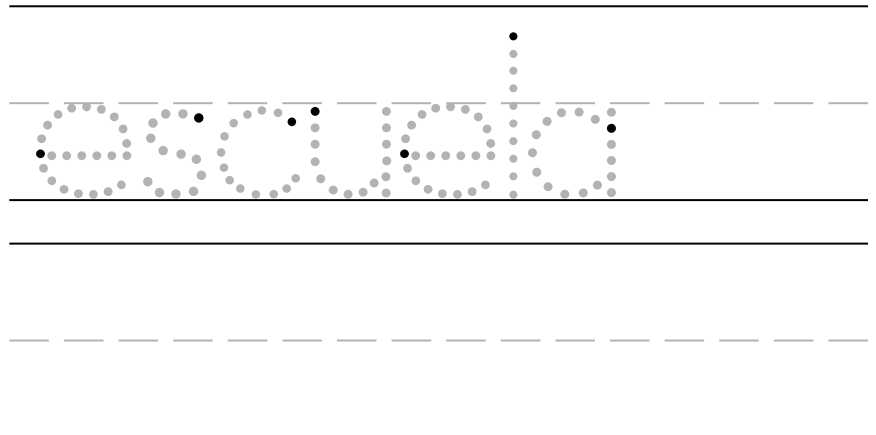

Instrucciones: Pida a los estudiantes que tracen las palabras. Solicite que remarquen con un lápiz de color el diptongo *ue*. Pida después que escriban por sí mismos las palabras en las líneas.

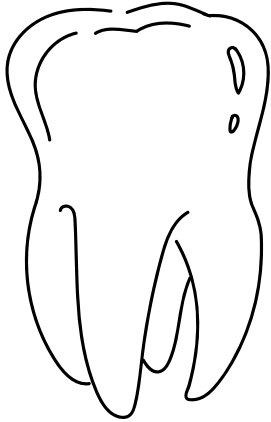

muela



rueda



fuerza

Nombre: _____

Fecha: _____

4.2

Página de actividades

“¿Dónde está Lili?”

1. ¿De dónde llegó Alma?

2. ¿Qué oración contiene la palabra vuelve? Escríbela.

Instrucciones: Pida a los estudiantes que respondan las preguntas con base en el capítulo “¿Dónde está Lili?”.

3. ¿Por qué está desesperada Alma?

Porque _____

4. ¿Cómo se siente Alma, de acuerdo con la ilustración de la página 23?

Nombre: _____

Fecha: _____

4.3

Para llevar a casa

Estimada familia:

El estudiante aprendió en la escuela la escritura del diptongo *ue*. Ayúdelo a leer en voz alta las siguientes oraciones, pídale que identifique las palabras con *ue* y que las escriba sobre las líneas.

1. En la escuela aprendo mucho.

2. Mi abuelo bebe agua.

3. Las nueces son ricas.

4. La puerta blanca está cerrada.

5. El fuego es peligroso.

Nombre: _____

Fecha: _____

5.1

Mapa del capítulo

Título del capítulo:	
¿Quién?	¿Dónde?
¿Qué pasa?	Al inicio del capítulo . . .
	Después . . .
	Al final del capítulo . . .

Instrucciones: Después de leer el capítulo “¿Dónde está Lili?”, pida a los estudiantes que completen el Mapa del capítulo.

Nombre: _____

Fecha: _____

6.1

Página de actividades

aula
cuidar

buitre
construir



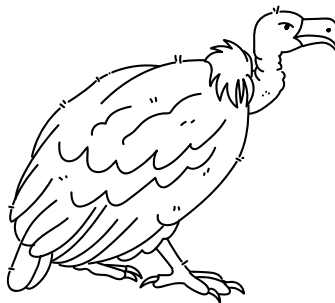

Instrucciones: Pida a los estudiantes que lean en voz alta cada palabra. Luego solicite que digan en voz alta el nombre de cada imagen y lo escriban debajo de cada una. Invítelos a leer nuevamente las palabras y dígalos que encierran en un círculo el diptongo *ui*.

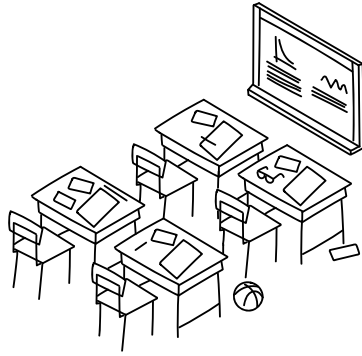



Nombre: _____

Fecha: _____

8.1

Página de actividades

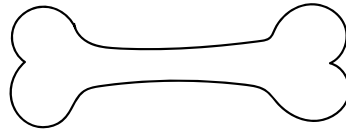

hueso hueso

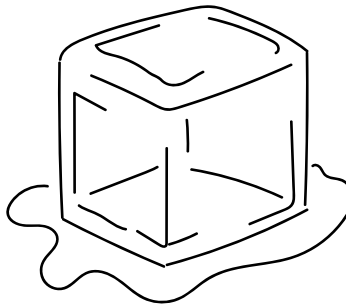

helo helo

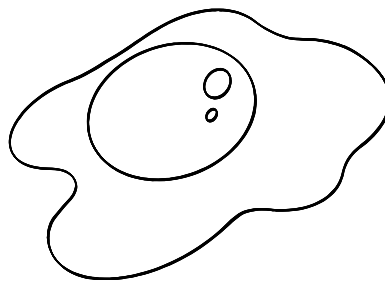

huevo huevo

Instrucciones: Pida a los estudiantes que tracen las palabras. Indique que remarquen con algún color la letra *h*.

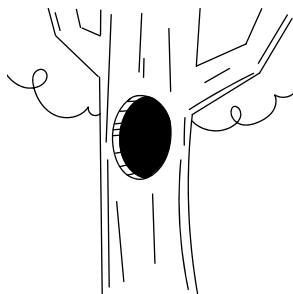

huevo huevo

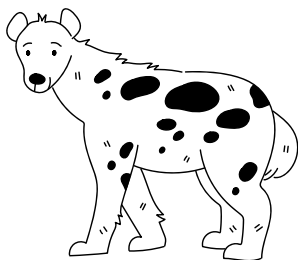

hiena hiena



huevo huevo

Nombre: _____

Fecha: _____

8.2

Para llevar a casa

Estimada familia:

Los estudiantes han leído el capítulo “Sueño que vuelo” en clase, el cual contiene las siguientes palabras con diptongo. Anime al estudiante a leer las palabras en voz alta.

1. cuenta

7. siempre

2. cuida

8. sueña

3. despierta

9. tiene

4. juega

10. también

5. paisaje

11. viento

6. ruido

12. vuelan

Nombre: _____

Fecha: _____

9.1

Página de actividades

ue

1. La _____ de la cocina está
abierta.

2. Alma _____ que tiene alas.

3. Las gaviotas _____
muy alto.

Instrucciones: Solicite a los estudiantes que completen las oraciones con las palabras que usted les dicte.

ui

4. Mi vecino hace mucho _____.

5. La enfermera _____
a sus pacientes.

6. Yo _____ al supermercado.

Nombre: _____

Fecha: _____

9.2

Página de actividades

1.

2.

3.

4.

5.

6.

Instrucciones: Pida a los estudiantes que escriban en las líneas las palabras que usted les dicte.

Nombre: _____

Fecha: _____

9.3

Página de actividades

Sustantivos propios

Sustantivos comunes en singular

Instrucciones: Pida a los estudiantes que escriban las palabras que digan sus compañeros en el espacio que corresponde.

Sustantivos comunes en plural

Blank handwriting practice lines consisting of two sets of three horizontal lines (top solid, middle dashed, bottom solid).

Nombre: _____

Fecha: _____

9.4

Página de actividades

1. ¿Por qué Alma cuida a Lili?

Porque le gustan las orugas.

Porque tiene sueño.

Porque se lo pidió su mamá.

2. ¿Por qué Alma está cansada cuando se acuesta?

Porque no durmió bien.

Porque se levantó temprano.

Porque jugó a la pelota por horas.

Instrucciones: Pida a los estudiantes que respondan las preguntas con base en el capítulo "Sueño que vuelo".

3. ¿En qué se transformó la oruga Lili en el sueño?

en una mariposa

en una hoja verde

en un bosque

4. ¿Qué le dijo Lili a Alma mientras volaban durante su sueño?

5. ¿Qué están haciendo las mariposas en el bosque cuando llegan Alma y Lili?

Nombre: _____

Fecha: _____

P1.1

Página de actividades

1.

--	--	--	--

2.

--	--	--	--

3.

--	--	--	--

4.

--	--	--	--

5.

--	--	--	--

6.

--	--	--	--

Instrucciones: Pida a los estudiantes que colorean la cantidad de cuadros que corresponda con la cantidad de sílabas que tiene cada palabra que usted les dictará.

Nombre: _____

Fecha: _____

P1.2

Página de actividades

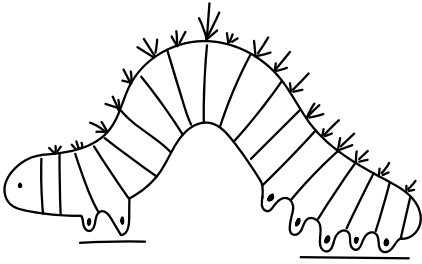

ru

o

ga

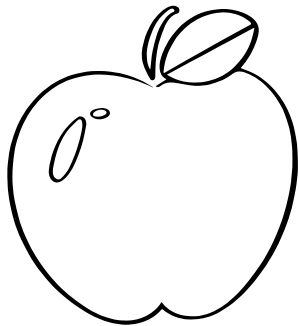

za

na

man



lia

fa

mi

Instrucciones: Pida a los estudiantes que ordenen las sílabas y escriban el nombre de la imagen sobre la línea.

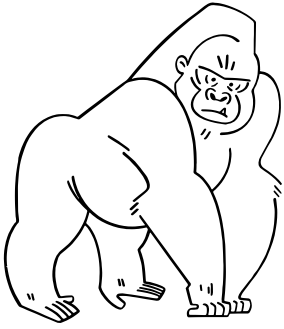

go

la

ri

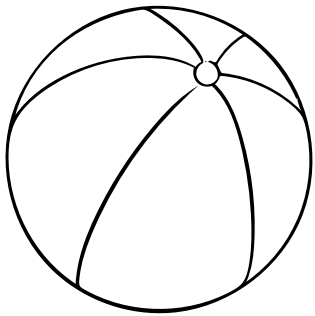

ta

lo

pe

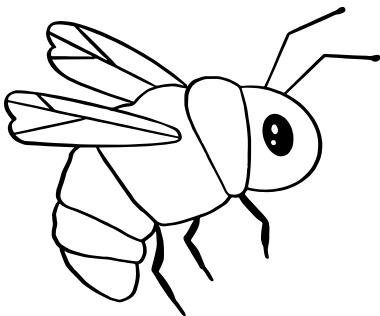

ja

a

be

Nombre: _____

Fecha: _____

P1.4

Página de actividades

1.

2.

3.

4.

5.

6.

7.

8.

9.

10.

Instrucciones: Pida a los estudiantes que escriban las palabras que inicien con la letra que escucharán. Después, pida que las segmenten en sílabas con guiones.

11.

12.

13.

14.

15.

16.

17.

18.

19.

20.

Nombre: _____

Fecha: _____

P1.5

Página de actividades

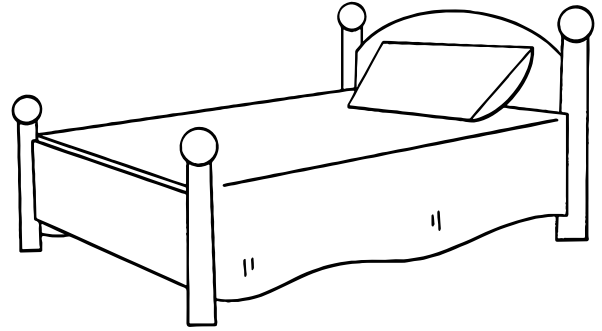
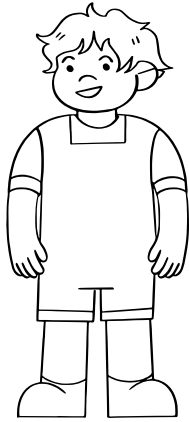

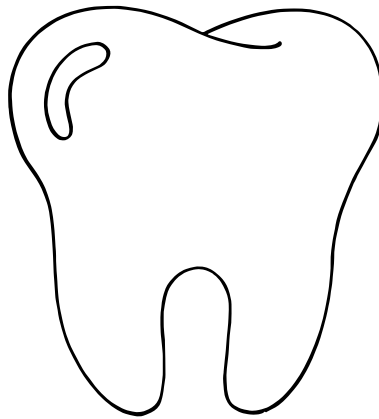

Instrucciones: Pida a los estudiantes que escriban el nombre de las imágenes; las vocales con color verde y las consonantes con color rojo.

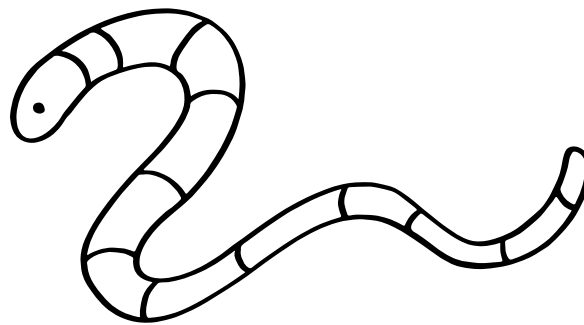
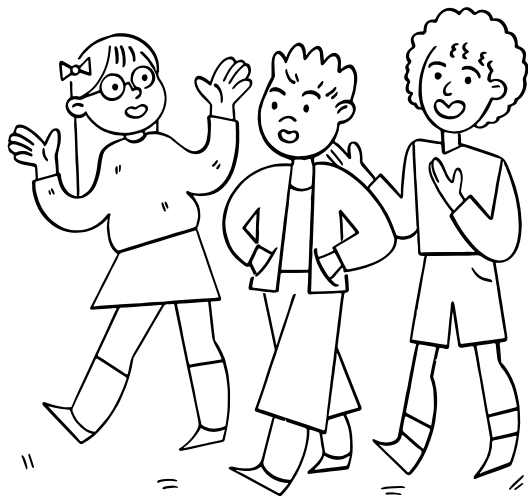

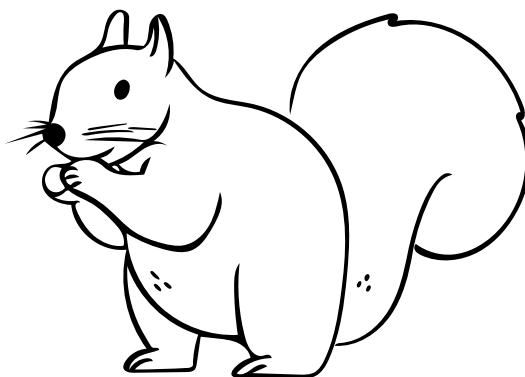

Nombre: _____

Fecha: _____

P1.6

Página de actividades

1.

2.

3.

4.

5.

6.

Instrucciones: Pida a los estudiantes que escriban las palabras que usted les dicte y encierren en un círculo con otro color el diptongo *ue*, en caso de aparecer.

Nombre: _____

Fecha: _____

P1.7

Página de actividades

1.

2.

3.

4.

5.

Instrucciones: Pida a los estudiantes que escriban las palabras de la pizarra que tengan el diptongo /ui/ (ui o uy) y remarquen dicho diptongo o letras.

Nombre: _____

Fecha: _____

P1.8

Página de actividades

1. El _____ igo es muy rico.

2. Los _____ ilos son de colores.

3. La _____ iguana toma el sol.

Instrucciones: Pida que escriban la letra *h* en las oraciones que lo necesitan.

4. El árbol tiene muchas _____ ojas.

5. Las _____ abeja vuela sobre las flores.

Nombre: _____

Fecha: _____

10.1

Página de actividades

1. ¿Dónde está Alma al inicio del capítulo?

en el jardín

en la sala

en la cocina

2. ¿Para qué desea Alma ir al jardín?

para jugar

para reunirse con sus amigos

para buscar comida para Lili

Instrucciones: Pida a los estudiantes que respondan las preguntas tomando en cuenta el contenido del capítulo.

3. ¿Por qué su papá no puede ayudar a Alma?

Porque tiene flojera.

Porque tiene mucho trabajo.

Porque tiene visitas.

4. ¿Qué planta le recomienda su mamá a Alma para alimentar a Lili?

el girasol

la rosa

el algodoncillo

5. ¿Cómo crees que se siente Lili al final del capítulo?

Lili se siente

Nombre: _____

Fecha: _____

11.1

Página de actividades

1. agüita

2. cigüeña

3. güero

4. bilingüe

5. pingüino

Instrucciones: Pida a los estudiantes que escriban las palabras sobre las líneas.

6. vergüenza

7. zarigüeya

Nombre: _____

Fecha: _____

11.2

Página de actividades

Mapa del capítulo

Título del capítulo:	
¿Quién?	¿Dónde?
¿Qué pasa?	Al inicio del capítulo...

¿Qué pasa?	Después...
	Al final del capítulo...

Instrucciones: Después de leer el capítulo “Li tiene hambre”, pida a los estudiantes que completen el Mapa del capítulo.

Nombre: _____

Fecha: _____

11.3

Para llevar a casa

Estimada familia:

El estudiante ha repasado en clase palabras con diéresis *güe* y *güi*. Lea junto con el estudiante cada una de las palabras de la siguiente lista.

1. agüita

2. cigüeña

3. güero

4. paragüitas

5. bilingüe

6. pingüino

7. vergüenza

8. yegüita

9. zarigüeya

Nombre: _____

Fecha: _____

12.1

Página de actividades

En el capítulo "Lili tiene hambre" ...

Al inicio del capítulo...

Después...

Instrucciones: Diga a los estudiantes que usen esta plantilla para el borrador de su reporte del capítulo.

Al final del capítulo...

Mi parte favorita es cuando...

Nombre: _____

Fecha: _____

13.1

Página de actividades



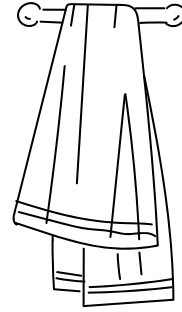

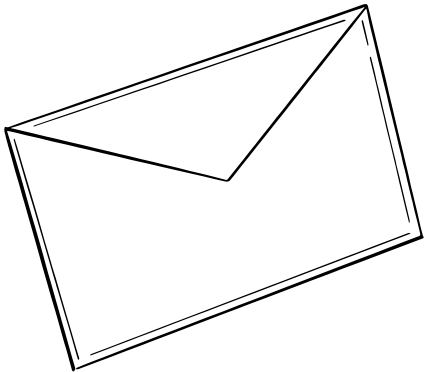

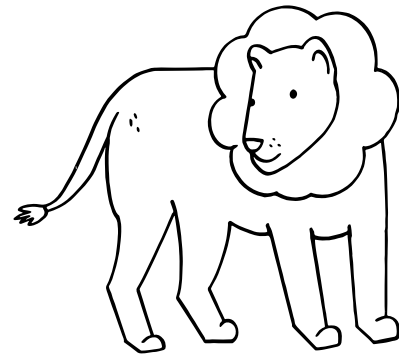

Instrucciones: Pida a los estudiantes que digan en voz alta el nombre de cada imagen. Luego solicite que escriban debajo de cada una el nombre *leer*, *toalla*, *correo*, *león* o *sandía*, según corresponda con cada imagen.

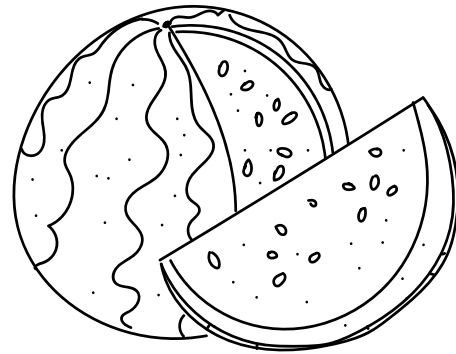

Nombre: _____

Fecha: _____

14.1

Para llevar a casa

Estimada familia:

Esta es una historia que el estudiante leyó en la escuela. Las palabras en negrillas contienen los diptongos *ue* y *ui* que el estudiante ha aprendido a identificar. Anímelo a leer el texto en voz alta y a platicar posteriormente sobre lo que ocurrió en la historia.

“La malteada de chocolate”

Alma está **muy** contenta.

Ella y sus papás van a visitar a la ab**ue**la.

Alma le quiere platicar de Lili, la oruga.

Alma y sus papás llegan a la casa de la abuela.

Llega la prima de Alma y saluda.

—¿Quieres que te cuente sobre Lili?

—le pregunta Alma a su prima.

—Lili es una oruga que vive en mi jardín —dice Alma y le cuenta sobre las mariposas monarca.

La ab**ue**la pone música. Las niñas bailan con la abuela.

Hace un poco de calor.

—Ahora voy a preparar una malteada de chocolate.

¿Quién quiere? —pregunta la abuela.

—¡Yo, yo, yo! —gritan las dos niñas.

La abuela prepara la malteada de chocolate. La sirve con **u**idado.

Mientras la beben, la abuela les cuenta historias.

—Quiero contar estas historias a Lili, la oruga —dice Alma a su ab**ue**la.

La abuela sonríe.

Nombre: _____

Fecha: _____

15.1

Página de actividades

1. ¿Alma le da de comer a Lili?

2. ¿Alma está triste porque Lili no come?

3. ¿Lili saldrá del capullo en forma de mariposa?

Instrucciones: Pida a los estudiantes que respondan las preguntas con sí/no y en oraciones completas.

4. ¿Alma cree que Lili será feliz como mariposa?

5. ¿Alma imagina a Lili como un ave?

Nombre: _____

Fecha: _____

15.2

Página de actividades

1. Alma está triste.

2. Lili será muy feliz.

3. Mamá la abraza.

Instrucciones: Pida a los estudiantes que encierren en un círculo el verbo de cada oración y lo escriban en las líneas de abajo.

4. Alma imagina a Lili.

5. Lili ha crecido mucho.

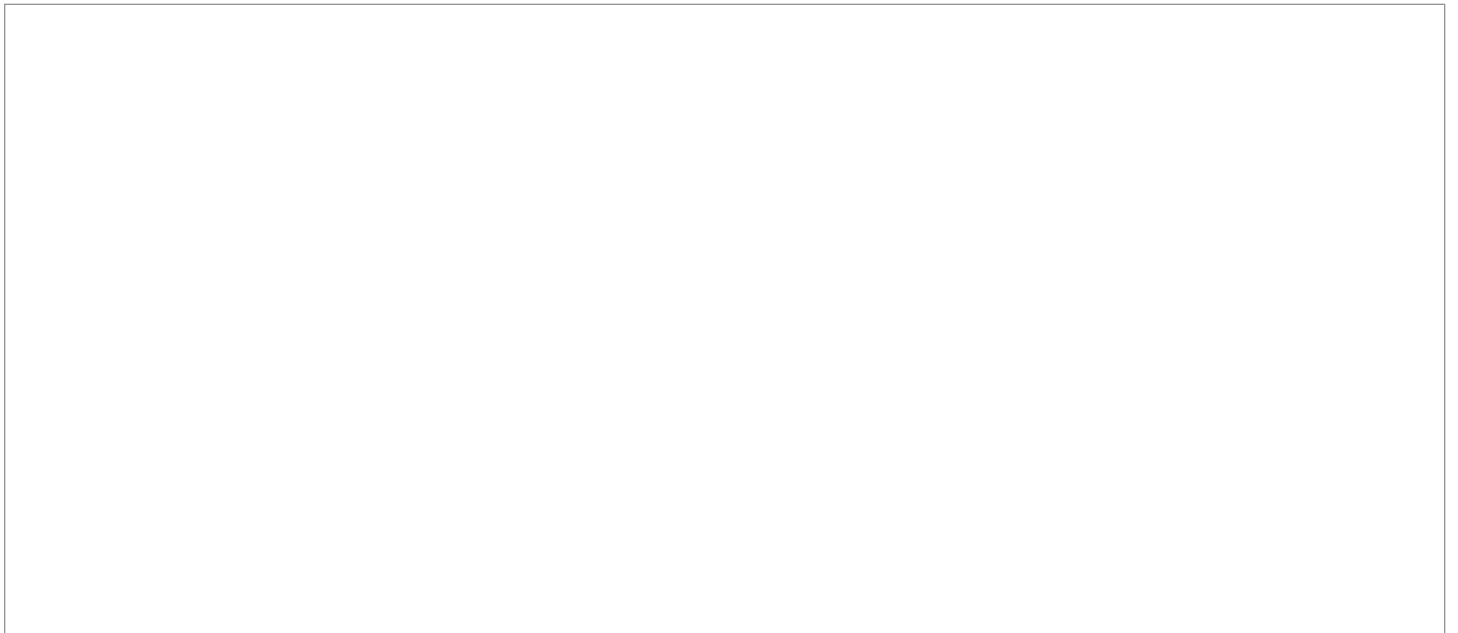

Instrucciones: Pida a los estudiantes que elijan alguna de las oraciones anteriores y la ilustren.

Nombre: _____

Fecha: _____

16.1

Página de actividades

“¡Eres un capullo de mariposa!”.



Alma busca a Lili.

Alma corta hojas de algodoncillo.

Alma ve a Lili en un capullo.

Alma tiene hambre.

Instrucciones: Pida a los estudiantes que recorten las tiras de oraciones sobre la línea punteada. Luego, con base en el orden de la historia, deberán acomodarlas y pegarlas cronológicamente en una hoja.

Nombre: _____

Fecha: _____

17.1

Página de actividades

viaje

increíble

día

veo

vacío

creo

país

sonríe

piensa

Diptongo

Hiato

Instrucciones: Lea las palabras de la caja a los estudiantes y pida que subrayen todas las letras que representen un diptongo. Luego, pídeles que escriban las palabras que contienen diptongo bajo el encabezado “Diptongo” y las palabras que contienen hiato bajo el encabezado “Hiato”.

The page contains ten sets of horizontal lines for handwriting practice. Each set consists of three lines: a solid top line, a dashed middle line, and a solid bottom line. These sets are arranged vertically down the page, providing a guide for letter height and placement.

Nombre: _____

Fecha: _____

17.2

Página de actividades

“¡A volar!”

Es sábado por la mañana.

Alma sale al jardín. Quiere ver el capullo de Lili.

Ahora, el capullo de mariposa está colgando de una ramita.

De pronto, Alma nota algo.

¡El capullo empieza a romperse!

—¡Mamá, Papá!

¡Creo que Lili está lista para salir!

—grita Alma.

Mamá y Papá salen al jardín.

Los tres ven cómo se rompe el capullo.

Instrucciones: Pida a los estudiantes que se lleven a casa la Página de actividades 17.2 para practicar la lectura con un miembro de su familia.

Primero, ven que salen unas patas.

Luego, una cabeza.

Después sale la mariposa completa.

Tiene sus alas dobladas.

Alma salta de felicidad.

—¡Ahora eres una mariposa, Lili!

—grita Alma.

Alma se acerca con cuidado.

Pone a Lili en la palma de su mano.

Lili mueve sus alas y comienza a volar.

Lili da una vuelta por el jardín.

De pronto, se posa en la mano de Alma.

Nombre: _____

Fecha: _____

17.2

Página de actividades

Continuación

—Adiós, Alma —dice Lili.

—Hasta luego, Lili. Que seas muy feliz
—dice Alma.

Lili bate sus alas con fuerza.

Entonces se aleja bajo la luz del sol.

Esa noche, Alma sueña con Lili.

Sueña que Lili ha llegado a un
bosque en México.

—Vamos de paseo —le dice Lili.

Alma sonríe.

En el sueño, ella también es una mariposa
y tiene alas fuertes.

Alma y Lili vuelan por montañas y
pueblos mexicanos.

Alma despierta.

Alma recuerda a su amiga.

Alma sonríe.

Se siente muy contenta.

Nombre: _____

Fecha: _____

18.1

Página de actividades

1. maestra

2. escucha

3. hambre

4. cigüeña

5. puerta

Instrucciones: Pida a los estudiantes que lean la palabra y la segmenten en sílabas. Indique que coloquen cada sílaba en un recuadro.

Nombre: _____

Fecha: _____

18.2

Página de actividades

fueron

ven

1. Los tres _____
el capullo.

sale

ser

2. Después _____
la mariposa.

llega

salta

3. Alma _____
de felicidad.

Instrucciones: Pida a los estudiantes que colorean el verbo que completa correctamente cada oración y lo escriban en donde corresponde.

Nombre: _____

Fecha: _____

18.3

Página de actividades

1.



2.



3.



Instrucciones: Pida a los estudiantes que escriban el nombre de cada imagen.

Nombre: _____

Fecha: _____

18.4

Página de actividades

Mapa del capítulo

Título del capítulo: "¡A volar!"	
¿Quién?	¿Dónde?
¿Qué pasa?	Al inicio del capítulo . . .
	Después . . . El capullo de mariposa...
	Al final del capítulo . . . Lili es una mariposa y se aleja volando. Alma y Lili se despiden.

Instrucciones: Después de leer el capítulo "¡A volar!", pida a los estudiantes que completen el Mapa del capítulo.

Nombre: _____

Fecha: _____

18.5

Página de actividades

Al inicio del capítulo...

Después, el capullo de mariposa...

Instrucciones: Indique que escriban un borrador de un reporte de lectura del capítulo "¡A volar!", retomando la información que registraron en el Mapa del capítulo.

Al final del capítulo...

Nombre: _____

Fecha: _____

P2.1

Página de actividades

“¡A volar!”

1 Es sábado por la mañana.

Alma sale al jardín.
Quiere ver el capullo de Lili.

2

1 Ahora el capullo está colgando de una ramita.

De pronto, Alma nota algo.
¡El capullo empieza a romperse!

2

1 —¡Mamá, Papá! ¡Creo que Lili está lista para salir! —grita Alma.

Mamá y Papá salen al jardín. Los tres ven cómo se rompe el capullo.

2

1 Primero, ven que salen unas patas. Luego, una cabeza.

Instrucciones: Pida a los estudiantes que lean con un compañero el capítulo “¡A volar!” del Libro de lectura *Mi amiga la oruga*. Dígalos que uno de ellos debe leer la columna 1, mientras su compañero leerá la columna 2.

Después sale la mariposa completa.
Tiene sus alas dobladas.

2

1 Alma salta de felicidad.

—¡Ahora eres una mariposa, Lili!
—grita Alma.

2

1 Alma pone a Lili en la palma
de su mano.

Lili mueve sus alas
y comienza a volar.

2

1 Lili da una vuelta por el jardín.
De pronto, se posa en la mano de Alma.

—Adiós, Alma —dice Lili.

2

1 —Hasta luego, Lili. Que seas muy feliz
—dice Alma.

Lili bate sus alas con fuerza.
Entonces se aleja bajo la luz del sol.

2

Nombre: _____

Fecha: _____

P2.1

Página de actividades

Continuación

Lili bate sus alas con fuerza.
Entonces se aleja bajo la luz del sol.

2

1 Esa noche, Alma sueña con Lili.

Sueña que Lilia ha llegado
a un bosque en México.

2

1 —Vamos de paseo —le dice Lili.

Alma sonr e. En el sue o, ella tambi n
es una mariposa y tiene alas fuertes.

2

1 Alma y Lili vuelan por monta as
y pueblos mexicanos.

Alma despierta.

2

1 Alma recuerda a su amiga.

Alma sonr e. Se siente muy contenta.

2

Nombre: _____

Fecha: _____

P2.2

Página de actividades

“¡A volar!”

1. ¿Qué le pasa al capullo de Lili?
 - A. Empieza a romperse.
 - B. Vuela.
 - C. Desaparece de la ramita.

2. ¿En qué se convierte Lili la oruga?
 - A. en un ave
 - B. en una mariposa
 - C. en un grillo

3. ¿Con qué vuela Lili?
 - A. con sus patas
 - B. con su cabeza
 - C. con sus alas

Instrucciones: Pida a los estudiantes que lean el capítulo “¡A volar!” del Libro de lectura *Mi amiga la oruga* y contesten las preguntas.

4. ¿Quién sueña con Lili?
- A. la mamá de Alma
 - B. Alma
 - C. Lili
5. ¿Dónde vuelan Lili y Alma en su sueño?
- A. por montañas y pueblos mexicanos
 - B. por su casa
 - C. por el desierto
6. ¿A quién recuerda Alma?
- A. a su abuela
 - B. a su maestro
 - C. a su amiga la oruga

Nombre: _____

Fecha: _____

P2.3

Página de actividades



ahora

encima

Instrucciones: Diga a los estudiantes que usted dirá algunas oraciones en voz alta. Pídales que cuando identifiquen la palabra común escriban una X sobre la caja correspondiente.

Nombre: _____

Fecha: _____

P2.4

Página de actividades

1.

2.

3.

4.

5.

Instrucciones: Diga a los estudiantes que les va a mostrar una imagen y deberán nombrarla en voz alta. Diga “número 1” y muestre la imagen 1. Pídales que escriban el nombre de la imagen en el número que corresponde.

Nombre: _____

Fecha: _____

P2.5

Página de actividades

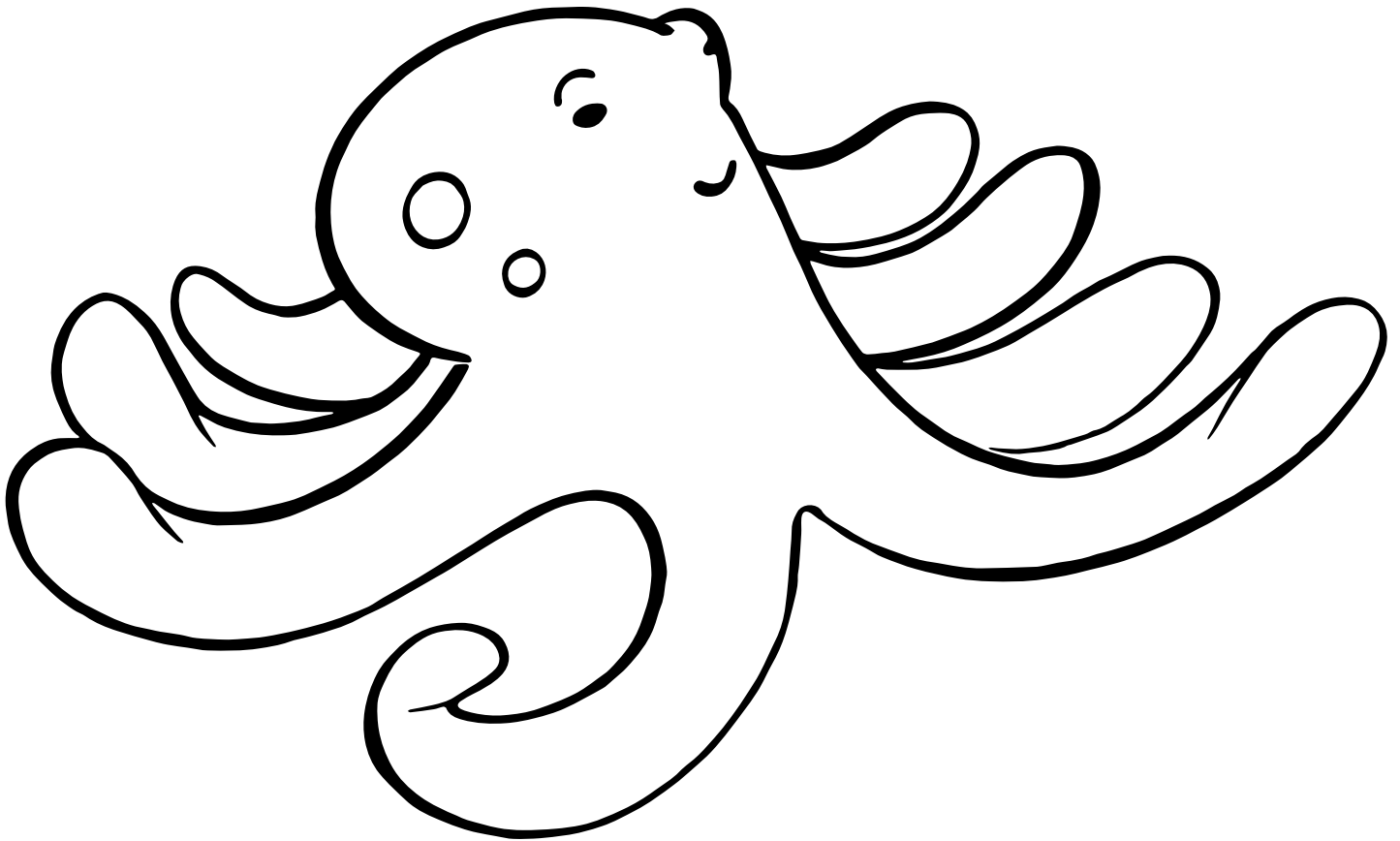

Instrucciones: Recorte el modelo del pulpo y péguelo en una cartulina. Pídale que escriban dentro de cada tentáculo una palabra que contenga hiato.

Core Knowledge Language Arts

Amplify

Senior Vice President and General Manager, K-8 Humanities

LaShon Ormond

Chief Product Officer

Alexandra Walsh

Chief Academic Officer

Susan Lambert

Content and Editorial

Elizabeth Wade, PhD, Vice President, Editorial

Genya Devoe, Executive Director

María Oralia Martínez, Associate Director

Patricia Erno, Associate Director

Baria Jennings, EdD, Senior Content Developer

Sean McBride, Content and Instructional Specialist

Christina Cox, Managing Editor

Product and Project Management

Amber Ely, Director, Product

Elisabeth Hartman, Associate Product Manager

Melissa Cherian, Executive Director, Strategic Projects

Catherine Alexander, Associate Director, Project Management

Stephanie Koleda, Senior Project Manager

Leslie Johnson, Director, Commercial Operations

Zara Chaudhury, Project Manager

Patricia Beam Portney, Project Coordinator

Tamara Morris, Project Coordinator

Design and Production

Tory Novikova, Senior Director, Product Design

Erin O'Donnell, Senior Product Design Manager

Contributors

Content and Editorial

Laia Cortes, Bilingual Content Designer

Ana Mercedes Falcón, Copy Editor and Translator

Ana Killackey, Copy Editor and Translator

Jorge Limón, Copy Editor and Translator

Sofía Pereson, Copy Editor and Translator

Brycé Pesce, Bilingual Content Designer

Melissa Saldaña, Bilingual Content Designer

Lyna Ward, Bilingual Content Designer

Mabel Zardus, Senior Bilingual Content Designer

Product and Project Management

Reyna Hensley, Project Manager

Carolina Paz-Giraldo, Project Manager

Art, Design, and Production

Raghav Arumugam, Illustrator

Derick Brooks, Illustrator

Olioli Buika, Illustrator

Ami Cai, Illustrator

Alanna Conway, Illustrator

Stuart Dalgo, Production Designer

Lucas De Oliveira, Production Designer

Rodrigo Garcia, Senior Visual Designer

Isabel Hetrick, Illustrator

Ana Hinojosa, Illustrator

Ian Horst, Production Design Manager

Jagriti Khirwar, Illustrator

Janelly Rodriguez, Illustrator

Francesca Mahaney, Illustrator

Amber Marquez, Image Researcher and Illustrator

Jocelyn Martinez, Image Researcher and Illustrator

Emily Mendoza, Illustrator

Islenia Milien, Illustrator

Melisa Osorio Bonifaz, Art Director

Emma Pokorny, Illustrator

Dominique Ramsey, Illustrator

Meghana Reddy, Illustrator

Janelly Rodriguez, Illustrator

Jules Zuckerberg, Illustrator

Editorial Development and Production Services

Aparicio Publishing

Core Knowledge Language Arts

Core Knowledge Foundation

Series Editor-in-Chief

E. D. Hirsch Jr.

President

Linda Bevilacqua

Editorial Staff

Mick Anderson
Robin Blackshire
Laura Drummond
Emma Earnst
Lucinda Ewing
Sara Hunt
Rosie McCormick
Cynthia Peng
Liz Pettit
Tonya Ronayne
Deborah Samley
Kate Stephenson
Elizabeth Wafler
James Walsh
Sarah Zelinke

Design and Graphics Staff

Kelsie Harman
Liz Loewenstein
Bridget Moriarty
Lauren Pack

Consulting Project Management Services

ScribeConcepts.com

Additional Consulting Services

Erin Kist
Carolyn Pinkerton
Scott Ritchie
Kelina Summers

Acknowledgments

These materials are the result of the work, advice, and encouragement of numerous individuals over many years. Some of those singled out here already know the depth of our gratitude; others may be surprised to find themselves thanked publicly for help they gave quietly and generously for the sake of the enterprise alone. To helpers named and unnamed we are deeply grateful.

Contributors to Earlier Versions of These Materials

Susan B. Albaugh, Kazuko Ashizawa, Kim Berrall, Ang Blanchette, Nancy Braier, Maggie Buchanan, Paula Coyner, Kathryn M. Cummings, Michelle De Groot, Michael Donegan, Diana Espinal, Mary E. Forbes, Michael L. Ford, Sue Fulton, Carolyn Gosse, Dorrit Green, Liza Greene, Ted Hirsch, Danielle Knecht, James K. Lee, Matt Leech, Diane Henry Leipzig, Robin Luecke, Martha G. Mack, Liana Mahoney, Isabel McLean, Steve Morrison, Juliane K. Munson, Elizabeth B. Rasmussen, Ellen Sadler, Rachael L. Shaw, Sivan B. Sherman, Diane Auger Smith, Laura Tortorelli, Khara Turnbull, Miriam E. Vidaver, Michelle L. Warner, Catherine S. Whittington, Jeannette A. Williams.

We would like to extend special recognition to Program Directors Matthew Davis and Souzanne Wright, who were instrumental in the early development of this program.

Schools

We are truly grateful to the teachers, students, and administrators of the following schools for their willingness to field-test these materials and for their invaluable advice: Capitol View Elementary, Challenge Foundation Academy (IN), Community Academy Public Charter School, Lake Lure Classical Academy, Lepanto Elementary School, New Holland Core Knowledge Academy, Paramount School of Excellence, Pioneer Challenge Foundation Academy, PS 26R (the Carteret School), PS 30X (Wilton School), PS 50X (Clara Barton School), PS 96Q, PS 102X (Joseph O. Loretan), PS 104Q (the Bays Water), PS 214K (Michael Friedsam), PS 223Q (Lyndon B. Johnson School), PS 308K (Clara Cardwell), PS 333Q (Goldie Maple Academy), Sequoyah Elementary School, South Shore Charter Public School, Spartanburg Charter School, Steed Elementary School, Thomas Jefferson Classical Academy, Three Oaks Elementary, West Manor Elementary.

And a special thanks to the CKLA Pilot Coordinators, Anita Henderson, Yasmin Lugo-Hernandez, and Susan Smith, whose suggestions and day-to-day support to teachers using these materials in their classrooms were critical.

Credits

Every effort has been taken to trace and acknowledge copyrights. The editors tender their apologies for any accidental infringement where copyright has proved untraceable. They would be pleased to insert the appropriate acknowledgment in any subsequent edition of this publication. Trademarks and trade names are shown in this publication for illustrative purposes only and are the property of their respective owners. The references to trademarks and trade names given herein do not affect their validity.

All photographs are used under license from Shutterstock, Inc. unless otherwise noted.

Illustrators and Image Sources

Cover: Amplify Education, Inc.; 4.1: Shutterstock, Jocelyn Martinez, Amber Marquez, Francesca Mahaney; 6.1: Jocelyn Martinez, Amber Marquez, Francesca Mahaney; 8.1: Jocelyn Martinez, Amber Marquez; P1.2: Jocelyn Martinez, Francesca Mahaney, Jocelyn Martinez; P1.5: Amber Marquez, Jocelyn Martinez, Francesca Mahaney; 13.1: Jocelyn Martinez, Amber Marquez; 18.3: Shutterstock; P2.5: Amber Marquez

Regarding the Shutterstock items listed above, please note: "No person or entity shall falsely represent, expressly or by way of reasonable implication, that the content herein was created by that person or entity, or any person other than the copyright holder(s) of that content."



Amplify Caminos

Español

ISBN 9798885760546

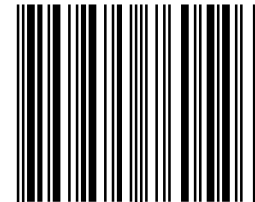

9 798885 760546